

Part. S0346

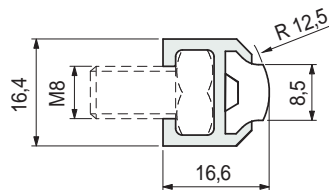

En aluminio

■ Guía lateral (semi-redonda)



Largo metros	Code	Peso kg/m
3	60204	0,24
6	60214	

- Color: blanco.
- Perfil metálico de aluminio anodizado.
- Radio min. de curvatura: 110 mm.
- Coeficiente de dilatación lineal: $2 \times 10^{-4} \text{ } ^\circ\text{C}^{-1}$.
- Para el cálculo de la dilatación térmica ver Datos Técnicos.
- Confección: 48 metros (con largo de 3 m).
- 96 metros (con largo de 6 m).
- Accesorios:



Curvadora de guías (manual)
Part. S0218.

- **Material:** Polietileno UHMWPE de densidad molecular 5.600.000 g/mol.
Características nuevo material Polietileno ULF marron rojizo (UHMWPE): reducido coeficiente de roce, mayor resistencia al desgaste.
- **Temperatura de ejercicio Blanco, Verde, Negro:**
En aire (- 40 a + 80 °C).
En agua caliente (+ 70 °C).
- **Temperatura de ejercicio ULF - marron rojizo:**
En aire (- 40 a + 45 °C).
En agua caliente (+ 45 °C).
- **Polietileno ULF está aprobado por la FDA**
Polietileno ULF cumple con el Código de Regulaciones Federales Título 21, § 177.1520 "Polímeros de Olefinas" de la Administración de Alimentos y Medicamentos (FDA) del 01 de abril del 2008.

- **Uso Part. S0346**
Transportes con cargas laterales débiles (ej. brick).

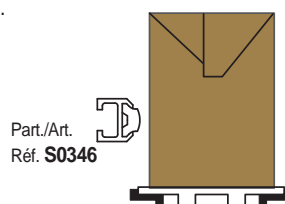

• Montaje Part. S0346

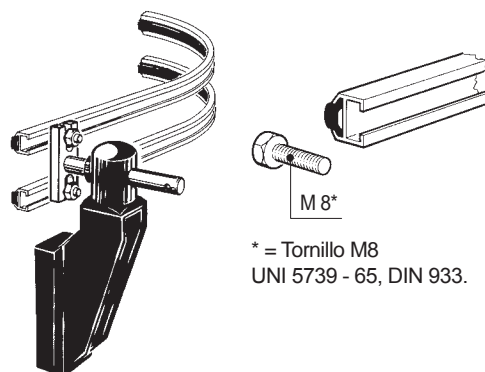

* = Tornillo M8
UNI 5739 - 65, DIN 933.

• Resistencia a la flexión de los Part. S0346

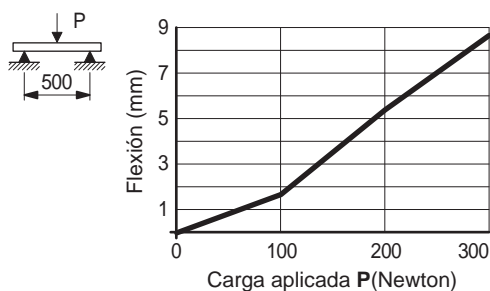

- **Montaje Part. S0369**
Insertar las guías y bloquear los tornillos.

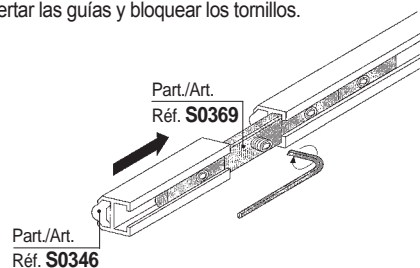

- **Best Seller**
- **Standard**
- **A petición:** cantidad mínima requerida. Consulte a nuestro Customer Service para conocer la disponibilidad.

Código para pedido = Part. + Code