

Soportes Laterales de Barandilla

• Montaje con cabezal orientable Part. S0255

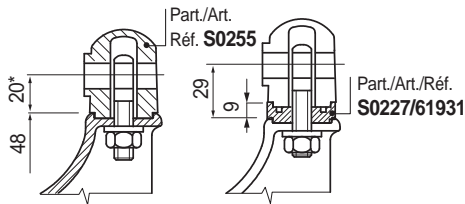

* = Para aumentar la altura del soporte (en 9 mm) incluir 1 separador Part. S0227 código 61931. La longitud del soporte con ajuste roscado permite el montaje de 1 solo separador.

• Montaje con cabezal orientable Part. S0359

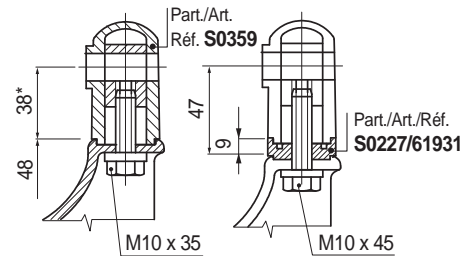

* = Para aumentar la altura del soporte (en 9 mm) incluir 1 o más separadores Part. S0227 código 61931. El uso del separador requiere la sustitución del tornillo estándar con uno de longitud mayor.

• Montaje con cabezal orientable Part. S0256

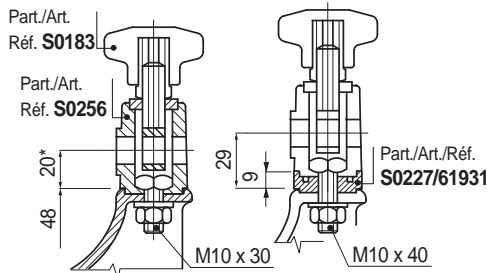

* = Para aumentar la altura del soporte (en 9 mm) incluir 1 o más separadores Part. S0227 código 61931. El uso del separador requiere la sustitución del tornillo estándar con uno de longitud mayor.

• Montaje con cabezal orientable Part. S0192

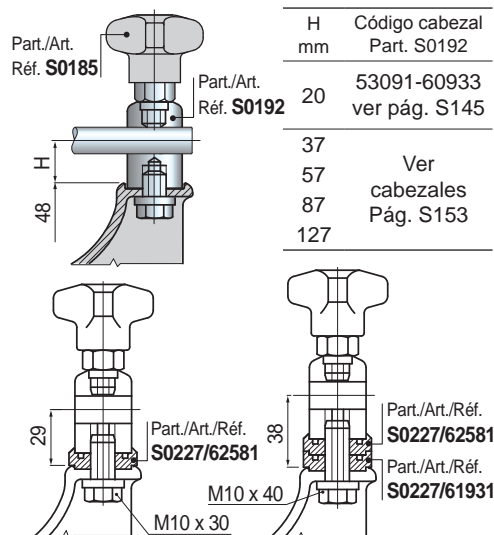

El uso del separador Part. S0227 requiere la sustitución del tornillo estándar con uno de longitud mayor.

■ Soporte ajustable y orientable

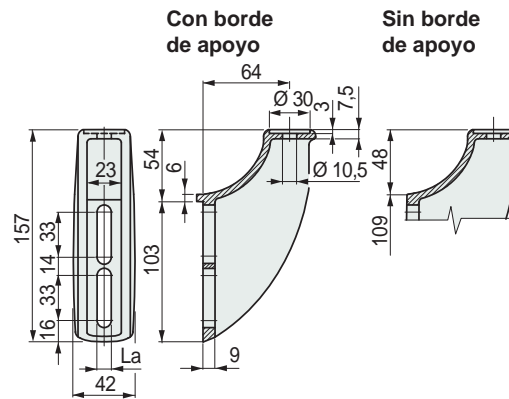

Versión	Code		Peso kg
	La = 9	La = 10,5	
Con borde de apoyo	616843	616853	0,21
Sin borde de apoyo	605263	647142	

- Material: poliamida reforzada PA FV (negra).
- Confección: 50 piezas.
- Accesorios: distanciador Part. S0725.

Part. S0632



• Montaje del Part. S0632

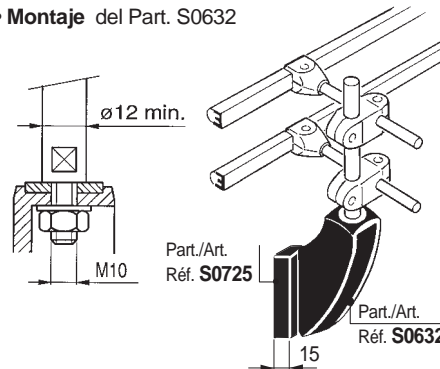

- El Part. S0632 permite la instalación del grupo soporte colector de líquidos Part. S0226 - S0336.



• Resistencia a la flexión del Part. S0632

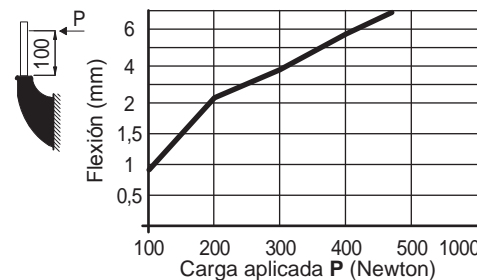

• Carga de rotura P

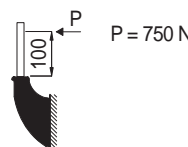

- Best Seller
- Standard
- A petición: cantidad mínima requerida. Consulte a nuestro Customer Service para conocer la disponibilidad.

Código para pedido = Part. + Code