

Part. S0342

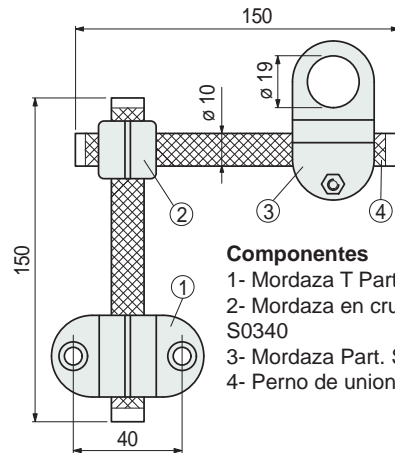

■ Mordaza para fotocélulas o sensores



- Componentes**
 1- Mordaza T Part. S0339
 2- Mordaza en cruz Part. S0340
 3- Mordaza Part. S0341
 4- Perno de union

Code	Peso kg
605153N	0,14

- Material: mordazas en poliamida reforzada PA FV (negra), tornillería de ajuste y tubos union en acero inoxidable austenítico, tapones en polipropileno.
- Par máx. de apriete aconsejado: 0,5 Kgm.
- Confección: 50 Kit.

• Montaje del Part. S0342

Utilizable para fotocélulas o proximity de 18 mm ø

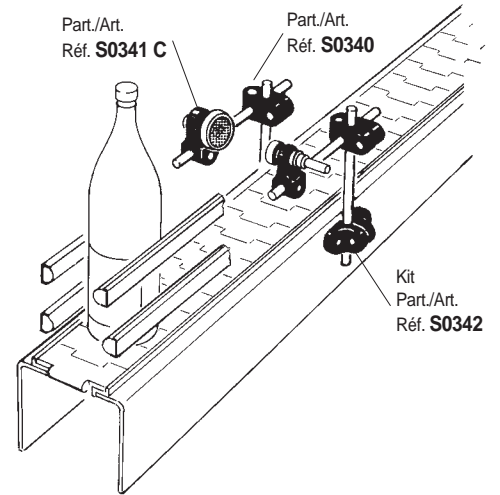

Part. S0341



■ Mordaza para fotocélulas o sensores

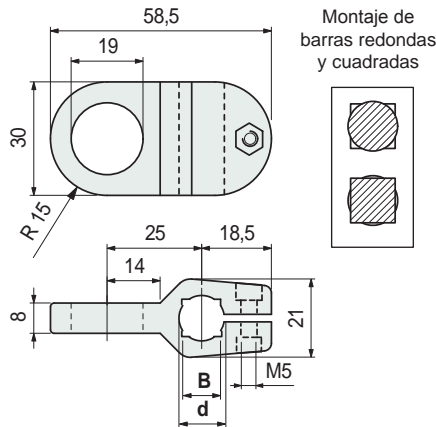

Material tornillo de ajuste	Barra cuadrada		Code	Peso kg
	Ø barra d mm	B mm		
Acero inoxidable austenítico	10	8	68383	0,02
	12	10	68395	
	14	12	67385	
Acero zincado	10	8	627061	
	12	10	627071	
	14	12	627081	

- Material: mordaza en poliamida reforzada PA FV (negra).
- Par máx. de apriete aconsejado: 0,5 Kgm.
- Confección: 50 piezas.

• Montaje del Part. S0341

Utilizable para fotocélulas o proximity de 18 mm ø

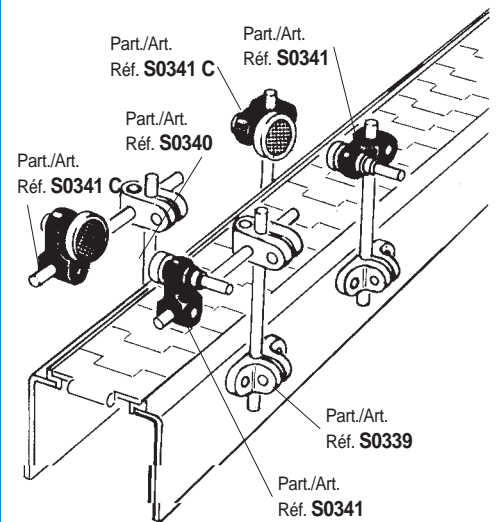

● Best Seller

● Standard

● A petición: cantidad mínima requerida. Consulte a nuestro Customer Service para conocer la disponibilidad.

Código para pedido = Part. + Code