

Cadena Rexnord 9406 MatTop

CADENA METÁLICA PARA TÚNEL DE PASTEURIZACIÓN



Rexnord desarrolla continuamente nuevos productos para transportadores que satisfacen las exigencias del mercado. La nueva cadena 9406 MatTop es una cadena diseñada para los túneles de pasteurización totalmente metálica que se ha desarrollado específicamente para la manipulación de envases de vidrio, pero que también es adecuada para aplicaciones de latas.

REDUCCIÓN DEL TIEMPO DE INACTIVIDAD

El robusto diseño de la cadena, en combinación con la superficie abierta, minimiza el tiempo de inactividad causado por la rotura del vidrio. La rigidez de la cadena hace que no se produzca ningún alargamiento elástico en el accionamiento y que el movimiento de avance sea muy suave y constante, lo que mejora la estabilidad de la botella. La rigidez también permite una catenaria mínima, lo que es beneficioso cuando se utiliza en pasteurizadores de dos pisos.

La cadena puede combinarse con una transferencia dinámica de autodescarga que garantiza que todas las botellas se retiren del pasteurizador sin ninguna manipulación humana.

ALTA RESISTENCIA

La ejecución íntegra de la cadena en metal, aporta una alta fiabilidad y una gran solidez, en combinación con una gran resistencia al desgaste y a los productos químicos. La cadena ha sido diseñada totalmente en acero inoxidable, lo que evita que exista corrosión en el pasteurizador.

SOSTENIBILIDAD

Optimice su productividad con la cadena Rexnord 9406 MatTop. Menos tiempo de inactividad en combinación con una cadena *free flow* aseguran una producción óptima.

COMPATIBILIDAD

La cadena Rexnord 9406 MatTop no es compatible con otras cadenas de pasteurización.

NUEVO DISEÑO DE LOS PIÑONES

Esta cadena funciona con piñones de plásticos enteros de nuevo diseño.

Industria clave

- Bebidas

Aplicación clave

- Vidrio

Especificaciones generales

- Gran capacidad de carga
- Paso 61 mm./2,4 pulgadas
- Todo acero inoxidable
- Un solo sistema de guiado (*positrack*)

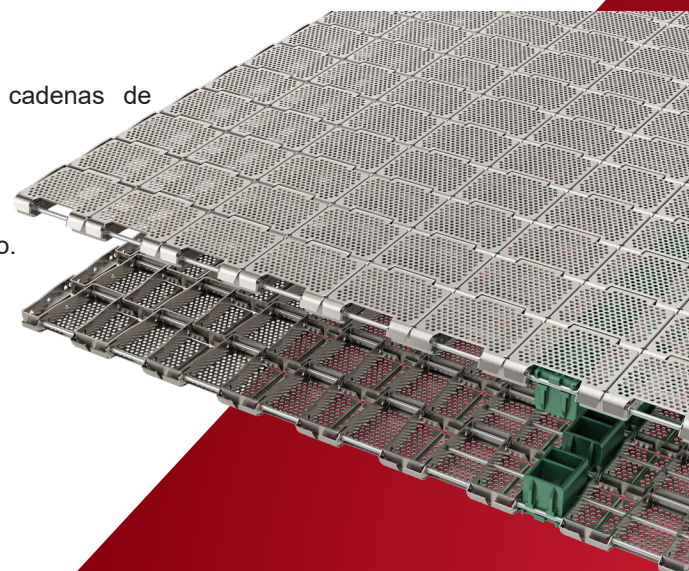

Especificaciones de la cadena Rexnord 9406 MatTop

Top Plate Material	Matrod material	Temperature				Chain Strength		Approximate Weight		Backflex radius		Open Area
		Fahrenheit		Celsius		lbs/ft	N/m	lbs/ft2	Kg/m2	mm	inch	
		min	max dry/wet	min	max dry/wet							
Stainless steel	Stainless steel	39°F	219°F	+4°C	104°C	1507	22.000	3.072	15	75	2.953	29%

Información general

- Varilla, remache y tapón, todo fabricado en acero inoxidable
- Sistema de guiado fabricado en Polipropileno Ultraestabilizado
- El sistema de guiado puede colocarse a la izquierda (PT-L) o a la derecha (PT-R) bajo la segunda placa
- Los piñones interiores son inyectados, los exteriores son mecanizados
- La cadena Rexnord 9406 MatTop es adecuada para todos los túneles de pasteurización. Está disponible en anchos de 126" a 189" con incrementos de 3". Los anchos inferiores a 126" están disponibles bajo petición.

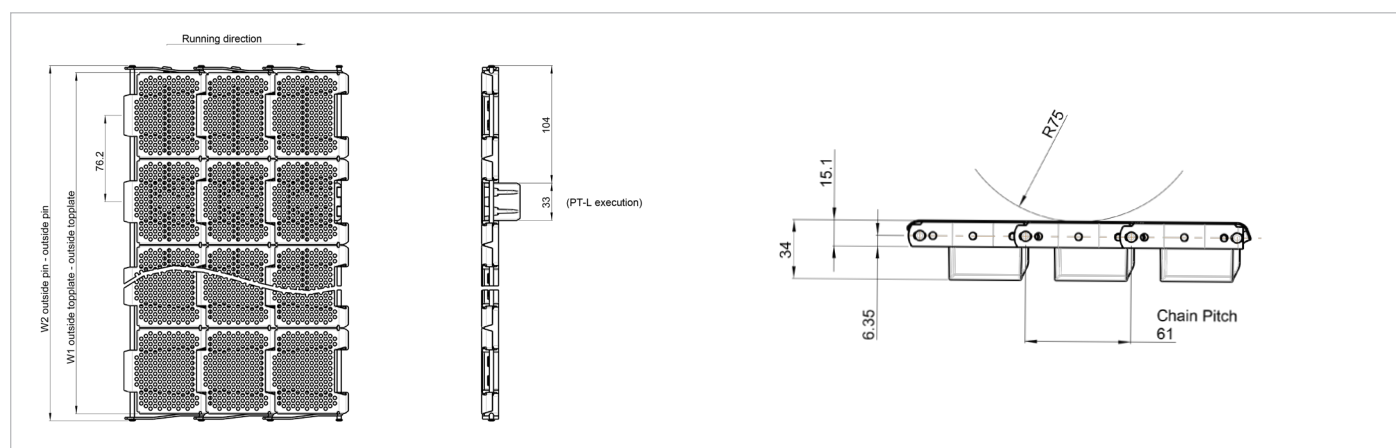

Dimensiones

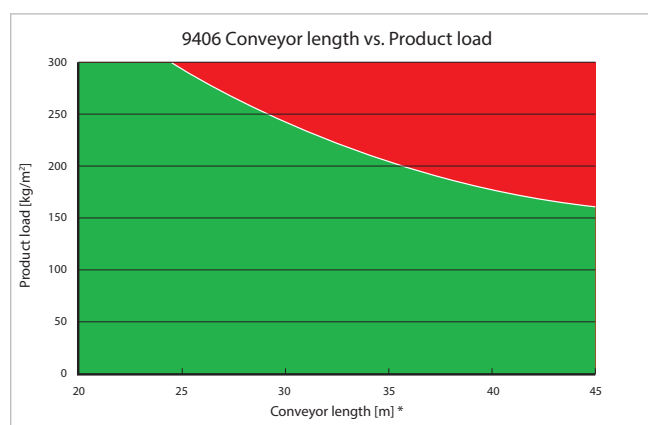

Longitud máxima de la cadena

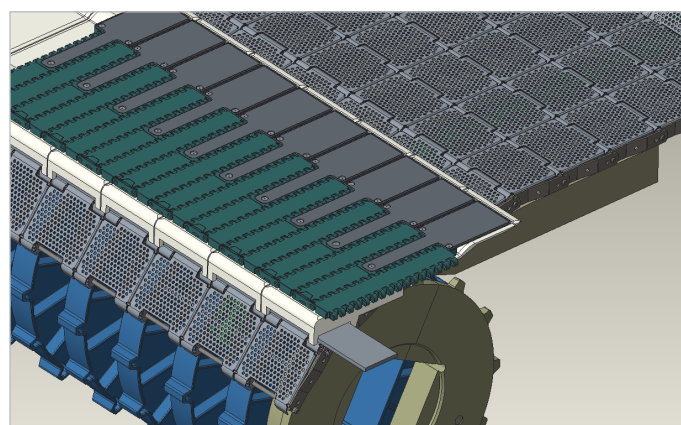

Transferencia dinámica y piñones

¿Alguna pregunta?

Contacta con MCT:
+34 963 311 107
mct@mct-es.com

