



Póngase en contacto con su representante de Rexnord si tiene alguna pregunta:

Rexnord FlatTop Europa

Einsteinstraat 1,
2691 GV's-Gravenzande
Países Bajos

Teléfono: +31 174 445 111
Emergencias fuera de horario
Teléfono: +31 174 445 112
(incluidos los países que no aparecen en la lista)

Rexnord FlatTop Italia

Teléfono: +39 0522 639333

Rexnord FlatTop Alemania

Teléfono: 0800 588 8083

Rexnord FlatTop Francia

Teléfono: 0805 540 444

Rexnord FlatTop India

Teléfono: +91 040 23078243

Rexnord FlatTop China

Teléfono: +86 21 52436100

**Rexnord FlatTop
Norteamérica**

1272 Dakota Drive
Grafton, WI, 53024 EE. UU.
Teléfono: 1-262-376-4600

www.rexnord.com

www.rexnordflattop.com

Cadena Magnetflex TableTop serie 1040 de Rexnord para aplicaciones de manipulación de contenedores

Rexnord FlatTop desarrolla de forma continua cadenas y componentes innovadores y funcionales para satisfacer las crecientes exigencias de rendimiento de los transportadores de alta velocidad y flujo en masa en los sectores de las bebidas y la alimentación. Nuestra cadena Magnetflex® TableTop® serie 1040 de Rexnord® es una opción perfecta para transportadores de giro lateral en líneas donde se usa la cadena TableTop.

Manipulación de contenedores mejorada

La cadena Magnetflex TableTop serie 1040 de Rexnord presenta un diseño totalmente plano para soportar incluso las formas y materiales de contenedores de bebidas más difíciles, como las botellas de PET. La cadena está disponible en dos tipos de bandas: banda plana (FTM) y banda modular (FGM); y con diversos plásticos de diseño Rexnord: XLG, PSX®, DRY-PT®, HP™ y DKA.

Seguridad mejorada

Una solución patentada de retención de pernos mejora la seguridad del trabajador. Los pernos pueden insertarse con poco esfuerzo y sin necesidad de usar un martillo o punzón. Los pernos se bloquean al encajarse con un "clic" al doblar un poco las conexiones hacia atrás. Esto permite instalar y mantener la cadena de manera rápida, segura y fácil.

Ahorro de energía

El peso de la cadena de la serie 1040 es mucho menor en comparación con las cadenas similares que hay en el mercado. Esto reduce la tensión en el accionamiento del eje, lo que se traduce en oportunidades directas de ahorro de energía.

Compatibilidad

La cadena Magnetflex TableTop serie 1040 de Rexnord es compatible con las cadenas Magnetflex TableTop series 1050/1060 de Rexnord y usa el mismo tipo de piñón.

La cadena Magnetflex TableTop serie 1040 de Rexnord se puede instalar sin modificaciones en una configuración original de transportador estándar del sector. La cadena no puede conectarse a cadenas TableTop series 1050/1060 de Rexnord.

Rendimiento superior en aplicaciones dinámicas y a alta velocidad de transporte de contenedores, entre las que se incluyen:

- Aplicaciones en transporte a alta velocidad y con giros laterales en cinta única.
- Aplicaciones en transporte con giros laterales masivos.

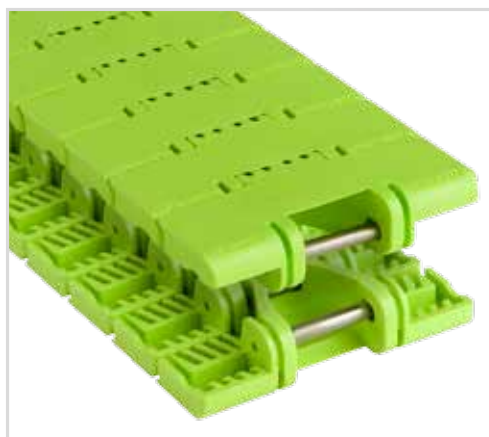

Cadena Magnetflex TableTop DRY-PT1040 de Rexnord

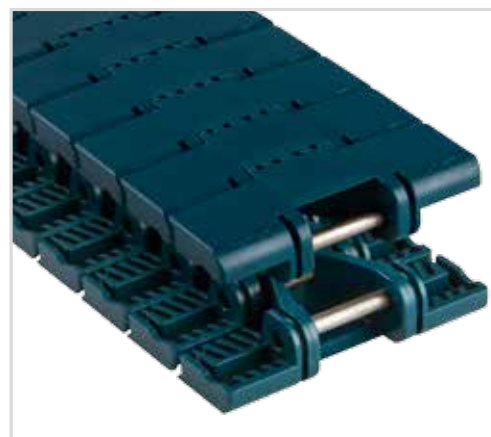

Cadena Magnetflex TableTop XLG1040 de Rexnord

Características y ventajas:

Perfectamente plana

- La cadena Magnetflex TableTop serie 1040 de Rexnord presenta un diseño totalmente plano para soportar incluso las formas y materiales de contenedores de bebidas más difíciles.

Mantenimiento

- La cadena Magnetflex TableTop serie 1040 de Rexnord se monta de manera muy fácil y rápida sin necesidad de usar un martillo o punzón. Solo hay que insertar los pernos y doblar las conexiones hacia atrás hasta que suene "clik" y encajen en la posición segura.

Compatibilidad

- Los transportadores actuales equipados con la cadena Magnetflex series 1050/1060 de Rexnord o una versión similar se pueden retroadaptar con la cadena Magnetflex TableTop serie 1040 de Rexnord sin cambiar la configuración del transportador.
- La cadena Magnetflex TableTop serie 1040 de Rexnord usa los mismos piñones que las cadenas Magnetflex TableTop series 1050/1060 de Rexnord.

Vista lateral

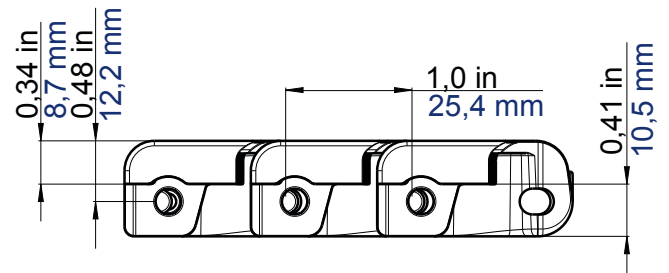

Vista frontal

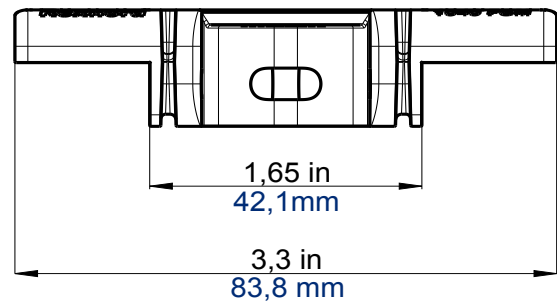

Vista superior de la banda plana (superficie cerrada)

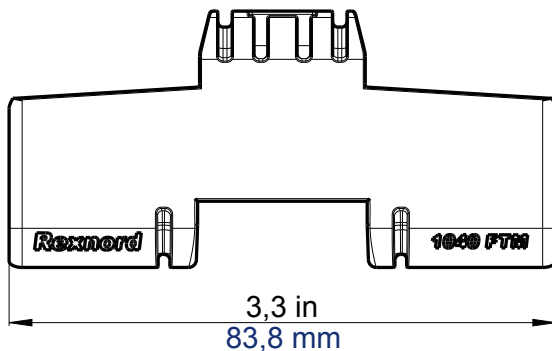

Vista superior de la banda modular (35 % de área abierta)

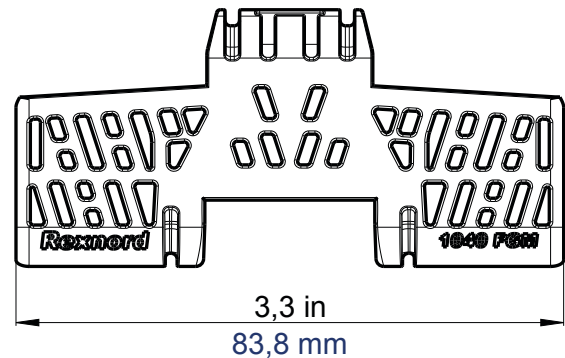

Resumen de materiales de la cadena de banda plana Magnetflex TableTop serie 1040 de Rexnord

Tipo de cadena	Material	Código numérico	Carga de trabajo (máx.)	Peso	Radio (mín.) giro posterior	Anchura placa	Radio (mín.) giro lateral	Ancho placa
			lb/N	lb/pies /kg/m	in/mm	in/mm	in/mm	in/mm
DRY-PT1040FTM	DRY-PT	10604554						
PSX1040FTM	PSX	10604578						
XLG1040FTM	XLG	10604555	337/1500	0,67/1,00	5,12/130,0	0,34/8,7	19,7/500	3,33/83,8
HP1040FTM	HP	10608553						
DKA1040FTM	DKA	10608551						

Resumen de materiales de la cadena de banda modular Magnetflex TableTop serie 1040 de Rexnord

Tipo de cadena	Material	Código numérico	Carga de trabajo (máx.)	Peso	Radio (mín.) giro posterior	Anchura placa	Radio (mín.) giro lateral	Ancho placa
			lb/N	lb/pies /kg/m	in/mm	in/mm	in/mm	in/mm
DRY-PT1040FGM	DRY-PT	10604582						
PSX1040FGM	PSX	10604586						
XLG1040FGM	XLG	10604583	337/1500	0,64/0,95	5,12/130,0	0,34/8,7	19,7/500	3,33/83,8
HP1040FGM	HP	10608555						
DKA1040FGM	DKA	10608554						